

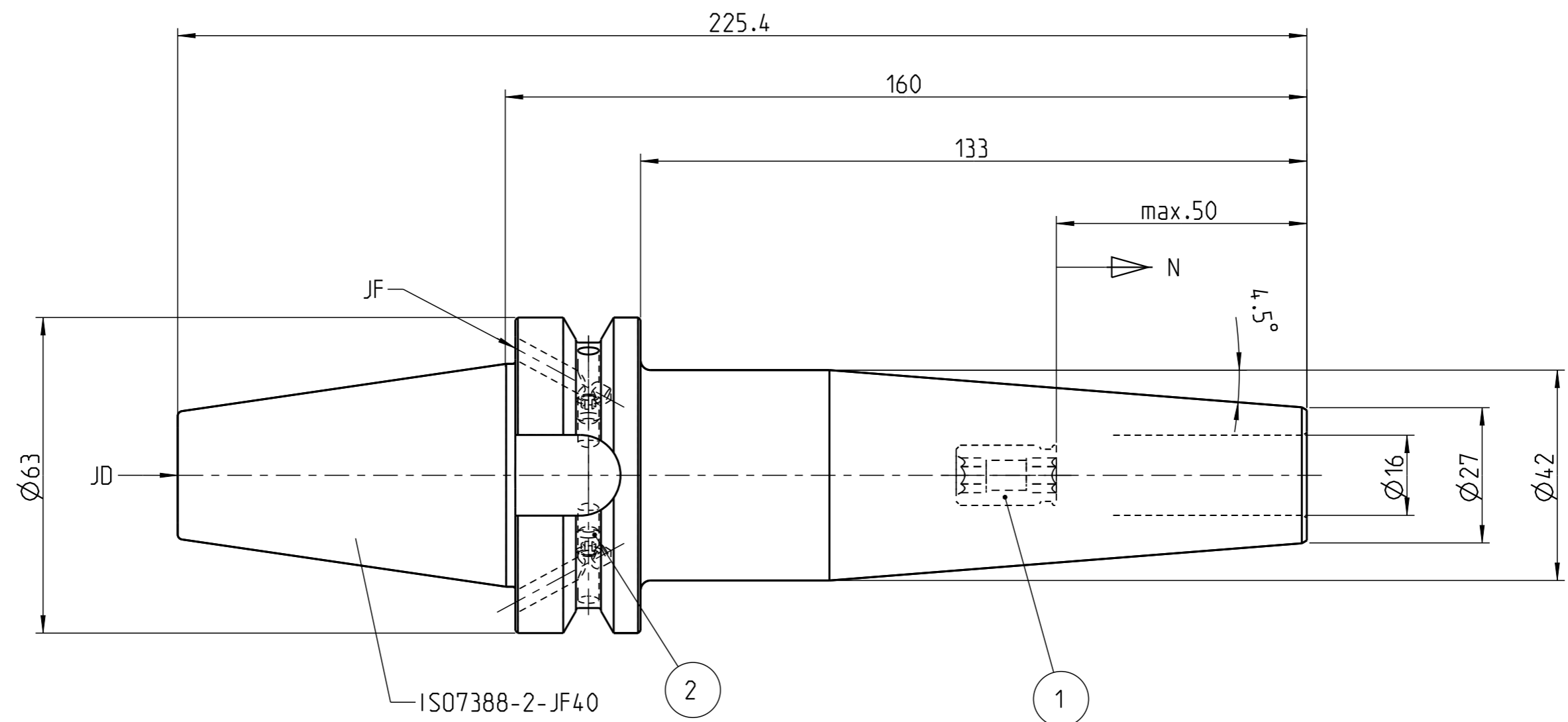

Weitergabe sowie Vervielfältigung dieser Zeichnung, Verwertung und Mitteilung seines Inhaltes sind verboten, soweit nicht ausdrücklich gestattet. Zuwiderhandlungen verpflichten zu Schadensersatz. Alle Rechte für den Fall der Patent-, Gebrauchsmuster- oder Geschmacksustereinträgung vorbehalten. The reproduction, distribution and utilization of this drawing as well as the communication of this contents to others without express authorization is prohibited. Offenders will be held liable for the payment of damages. All rights reserved in the event of the grant of a patent, utility model or design.



Auslieferungszustand:
 - Kühlmitteldurchführung : Zentral (JD)
 state of delivery:
 - coolant supply: central (JD)

Laengennachstellung length adjustment	N = 10 mm	
Restunwucht residual imbalance	U < 1gmm	fuer Futtermasse < 1kg for chuck mass < 1kg
Wuchtguete balance quality	G2.5 25000 1/mm	fuer Futtermasse >= 1kg for chuck mass >= 1kg
Kuehlmitteldurchfuhrung coolant supply	Zentral (JD) / Bund (JF) central (JD) / radial (JF)	
Kuehlmitteldruck coolant pressure	max. 50 bar	
Erwaermungstemperatur heating temperature	max. 350 °C	
schrumpfbare Schafttoleranz shrinkable shank tolerance	h6 / ISO286	

Teile-Liste / Parts List							
Pos. Part	Menge Piece	Benennung	Description	Bezeichnung Designation	ID-Nr.		
1	1	Einstellschraube	setting screw	T1600-2-M12X1X20	6952017		
2	2	Gewindestift	set screw	DIN913-M5X5	6900062		
technische Aenderungen vorbehalten / subject to technical alterations					Gewicht/weight= 1.892 kg		
Schutzvermerk ISO 16016 beachten / refer to protection notice ISO 16016							
Modell 4.1	Freigegeben		Maßstab scale 1:1	A3	Datum	Name	 Bilz Werkzeugfabrik GmbH & Co. KG 73760 Ostfildern/Germany www.bilz.de
Zeichnung 4.2	Freigegeben			Konst.	14.02.02	MT	
				Gez.	14.02.02	MT	
9							
8							
7							
6							
5							
4							
3	87/2015	18.03.16	MO	Spannfutter System ThermoGrip Clamping chuck ThermoGrip system			
2	16/05 : 48/07	03.08.07	MT				
1	51/2003	24.08.04	MT				
Nr. no.	Aenderung change	Datum date	Name	Ident Nr. 6726816	Bezeichnung / designation T1600-160/BT40	Blatt sheet 1/1	
				Zeichnungsname: 6726816-M		Aenderungen nur im CAD / changes only in CAD	